

Nabídka zimních programů pro firmy

1. CHALLENGE NA SNĚHU

Program cca 2,5 hod. 10 disciplín. Skupina se rozdělí na týmy, které budou mezi sebou soutěžit v následujících disciplínách:

Závod v běhu na sněžnicích na čas – tým 20x párů sněžnic, čas se měří od prvního člena týmu, který startuje a stopne se u posledního, který doběhne. Za každého člena týmu, který nepoběží, bude pět trestných minut, vyhrává tým s nejlepším časem. (v případě že nebude sníh, závod na maxi lyžích)

Zamrzlá šifra v ledové kouli – tým musí ledovou kouli rozmrazit, za pomoci ohně, získat schránku s šifrou a tu rozluštit, za splněný úkol získává tým body

Závod na maxi lyžích, projít daný úsek na čas, opět trestné minuty za členy týmu, kteří se neúčastní- 2x maxi lyže.

Střelba z flusačky na terč

Stavba sněžného sloupu (málo sněhu) nebo sochy – hodně sněhu)- na čas – k dispozici lopaty, lopatky, kbelíky

Pavoučí síť- členové týmu se musí dostat na druhou stranu pavoučí sítě tak, že každý musí prolézt jiným okem sítě. Důležitá je týmová spolupráce.

Břemeno- představte si velké břemeno ve tvaru pyramidy- cca 2,5 m vysoké. Je ho třeba přemístit za pomoci navázaných provazů. Tým musí zvolit správnou taktiku, jedni tahají za provazy a druzí radí, v průběhu se vystřídají. Možné je také ztížit podmínky, ti co tahají za lana, se musí přesouvat na prkénkách, volná prkénka přemísťují ti, kteří radí.

Závod lidských spřežení na sáňkách – pro všechny týmy najednou, závodní čísla – opět na čas jako štafeta. Vyhrává nejrychlejší tým.

Obrův prsten – úkolem týmu je navléci pneumatiku na vysoký dvoumetrový kůl a zase zpět aniž by se dotkla kůlu. Za každý dotek trestný bod. (Týmová spolupráce, zručnost...)



Nabídka zimních programů pro firmy

Sněžný bob – Skeleton - nafukovací loď pálava = yukon vše na rovině – tým se rozdělí na dvě poloviny. První polovina čeká na startu a postupně po 4-5 nasedne do pomyslného bobu=pálavy (yukonu), který je připevněn na dlouhé lano a druhá polovina, musí bobu i s posádkou přitáhnout k nim. Postupně se všichni prostřídají, bob bude pendlovat tak, že na konci bude na startu polovina, která přitahovala a v cíli ta, která v bobu jela. Za splněný úkol bod.



2. HASIČI – cca 2,5 hod. + 30 min. ukázka

Teambuilding spojený s reálnou ukázkou práce hasičů při kterém si klienti vyzkouší, co práce hasičů obnáší a naučí se zacházet s hasičským přístrojem. Nejprve reálná ukázka uhašení požáru automobilu, poté se skupina rozdělí do týmů. Týmy se prostřídají na stanovištích a budou soutěžit v překážkové dráze, transportu raněného, pytlování, vyzkouší si kompletní hasičský oblek, hasičím přístrojem uhasí oheň..... Úkoly jsou bodovány, vyhlášení vítězného týmu, který obdrží hasičské odznaky a certifikát za účast v soutěži s Dobrovolným sborem hasičů. Disciplíny jsou volené tak, aby je klienti zvládli, s ohledem na bezpečnost. V případě dostatečně silného ledu možná ukázka zásahu hasičů při prolomení ledu.



Nabídka zimních programů pro firmy



3. PSÍ SPŘEŽENÍ – cca 2 hod.

Jízda s vlastním psím spřežením, jedinečná možnost vyzkoušet si práci mushera po boku našeho nejlepšího mushera Pavla Kučery, pořadatele mistrovství ČR na dlouhé trati, (závodu Šediváčkův long v Orlických horách). Dozvíte se vše, co chcete o psech, závodech a lidech kolem vědět...

K dispozici až 3 spřežení, střídání v jízdě.



Nabídka zimních programů pro firmy

4. SJEZD S POCHODNĚMI - ze sjezdovky v Lipně nad Vltavou - Jezerní



5. STAVBA VESMÍRNÉ STANICE ISS

14 týmů, 14 zemí naší planety zapojených ve vesmírném programu ISS.

Počet týmů podle velikosti skupiny.

Vesmírná stanice ISS je mezinárodně vymyšlená, projektovaná a konstruovaná modulová orbitální stanice, určená pro trvalý pobyt 3 až 7 členné posádky, na oběžné dráze od roku 1998.

Každý tým se bude podílet na stavbě jedné části vesmírné stanice ISS. Pro týmy jsou připraveny stanoviště označené vlajkou jejich země. U každého stanoviště tým nalezne ochranný overal pro práci, dřevěnou konstrukci modulu, materiál, který je třeba použít, plán celé vesmírné stanice a plán modulu, který tým bude stavět s kritérii, která je třeba dodržet. Cílem každého týmu je vytvořit pěkný modul. Jednotlivé moduly závěrem složíme dohromady a vytvoříme tak celou vesmírnou stanici ISS

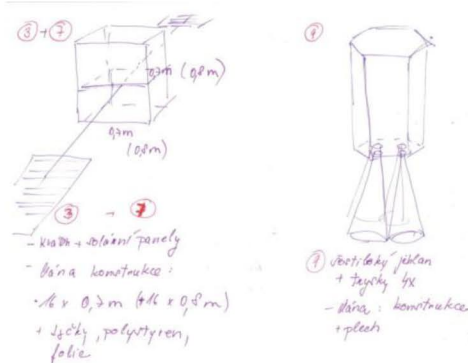
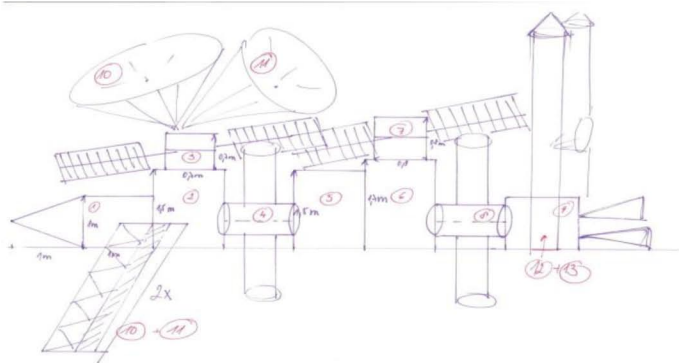

Použitý materiál: plech, polystyren, styrodur, dřevěné konstrukce....



Nabídka zimních programů pro firmy



6. **HUDEBNÍ SKUPINA CORSO** - pod taktovkou Miloše Hladíka se zaměřuje na rozmanité akce, plesy, zábavy, firemní akce, slavnosti. Díky dynamickému projevu a modernímu repertoáru nabízí dobrou zábavu a taneční vyžití. Repertoár vždy přizpůsobí publiku.



7. **MOBILNÍ KASINO** – skvělá zábava na celý večer – může mít i soutěžní charakter

Mobilní kasino a jeho živé kasinové hry, obsluhované profesionálními krupiéry Vás uvedou do světa hazardu bez rizika!!!

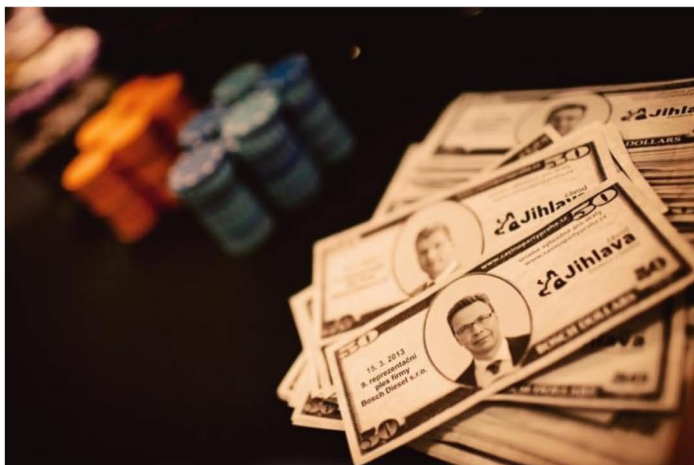

Nabídka zimních programů pro firmy

Velké kasino: 4 stoly – ruleta, 2x poker, black jack

Hry jsou jednoduché a lákavé i pro úplné začátečníky. Zkušené hráče zaujme možnost zdokonalení a informace ze strany kasina. Je garantována výměna hostů u stolů a absolutní využití během celé akce.

Cena obsahuje: hrací stoly velké (v pravé kasinové velikosti a originální kvalitní zařízení, jako v kasinu), kasinové osvětlení, doplňky, **tisk**

bankovek s logem akce (nejlépe logo, foto představitelů firmy, obrázek produktu....) Obsluha - pouze profesionální krupiéři s krupiéřským kurzem a s praxí v kasinu -stylově oblečení a komunikativní (baví hosty).



Na úvod se hosté dozvědí zajímavosti z kasin, karetní strategie. Miniturnaj v pokru (black jack se může změnit na pokr), mini škola pokru, vyhodnocení.

Výborně se nám osvědčilo vydražit věcné ceny, které si můžete dodat sami – něco, co souvisí s vaší firmou, nebo jídlo, pití....

Předem se zasílá náhled bankovek. Bankovky slouží k vyhodnocení a směně za žetony.

8. BARMANSKÁ SHOW

Profesionální barmanská show, kterou provede zkušený barman. Barmanská show, kdy barman hází lahvemi, ledem, shakerem, ovocem a dalšími předměty, aby zaujal publikum, se kterým neustále komunikuje, možná kombinace s ohnivou show + soutěž pro 10-20 osob v míchání koktejlu – nejlepší vyhrává shaker.

9. **KARIKATURISTÉ** jsou jednou z nejoblíbenějších a také nejfrekventovanějších atrakcí většiny akcí. Kolem karikaturisty je smích a veselo, což spolu s vtipnými komentáři přihlížejících způsobuje, že karikovaný, který nemůže vidět kresbu, poněkud znejistí a zažívá nejrůznější pocity zatím nepoznané.

Odnese si tak z události nejen svou karikaturu, ale i neobvyklý a nezapomenutelný zážitek, který se mu později **pohledem na svou karikaturu vždy vybaví, stejně jako místo kde byl kreslen.**



Nabídka zimních programů pro firmy

10. KOUZELNÍK - MIKROMAGIE

Kouzelník, který se pohybuje přímo mezi hosty a baví je svými neuvěřitelnými kousky. Mikromagie je ideální doplněk na každou akci. Magie, kouzla a triky bez hranic ...

11. DRUM CIRCLE



CO JE TO DRUM CIRCLE A PROČ BUBNOVAT?

Společné bubnování je nejstarší formou budování, rozvoje týmů a týmové spolupráce! V Africe a většině kultur z celého světa (včetně slovanských kmenů) se používaly techniky společného bubnování před přijetím důležitého rozhodnutí.

Díky společnému hraní se celá komunita ocitla na stejné úrovni, což umožnilo větší efektivitu ve společné komunikaci. Při společném bubnování jsou důležitá pravidla komunikace jako schopnost naslouchat a schopnost být sdělný (srozumitelný), reagovat v pravý čas, ne dříve ne později (načasování), schopnost vedení ostatních (leadership), vzájemné podpory (kooperace) či uvolnění napětí (stress management).

Není divu, že právě pro tyto funkční paralely se světem obchodu se začaly využívat techniky společného bubnování pro rozvoj korporátních týmů. Vžilo se označení tzv. drum circle (bubnovací kruh), což je forma společného bubnování, která vychází z atavistických kořenů společného kmenového hraní.

Účastníci sedí v kruhu a hrají společně pod vedením facilitátora na bubny či jiné perkusní nástroje. Nejde primárně o vytváření hudby, ale o společný zážitek z hledání společného rytmu, kooperace a komunikace. V drum circle jsou všichni účastníci zapojeni a aktivně hrají – není vyžadována žádná hudební průprava, hrát může naprosto každý.

Důležitá role v drum circle je role facilitátora – průvodce hraním, který řídí jednotlivé techniky a vede kruh. Tento člověk spojuje paralely rytmů a společného zážitku ze hry do reálného života – jak využít těchto technik v reálném korporátním prostředí, jak vytěžit maximum z tohoto zážitku pro interní

Nabídka zimních programů pro firmy

komunikaci apod. Bez odborného vedení se ale tento zážitek může stát sice dobrou zábavou, ale nemá zásadní dopad na firemní komunikaci a další požadované výsledky.

Každý má rytmus v sobě, jen má někdy problém ho sladit s rytmem ostatních.

Skupinové bubnování vám pomůže najít společnou řeč.

Bubnování má velmi pozitivní vliv na zdraví člověka:

Uvolňuje stres a napětí, snižuje krevní tlak

Navodí pocit pohody

Propojuje pravou a levou hemisféru

